



FACULTAD DE ARTE
UNIVERSIDAD DE LOS ANDES
MÉRIDA VENEZUELA



Música Flamenca

Con el
Zurdo Fleitas y sus amigos

Guía ilustrada como herramienta facilitadora en el proceso de aprendizaje de conceptos básicos del flamenco

Autor: Alí René Sosa Fleitas

Tutor: Rafael Marquina

Asesor: Ricardo Ruíz



FACULTAD DE ARTE
UNIVERSIDAD DE LOS ANDES
MÉRIDA VENEZUELA

www.bdigital.ula.ve

Autor: Alí René Sosa Fleitas

Tutor: Rafael Marquina

Asesor: Ricardo Ruíz

Licenciatura en Diseño Gráfico

Trabajo especial de grado

©Todos los derechos reservados.

Música Flamenco

Con el
Zurdo Fleitas y sus amigos

Guía ilustrada como herramienta facilitadora en el proceso de
aprendizaje de conceptos básicos del flamenco

Mérida-2017



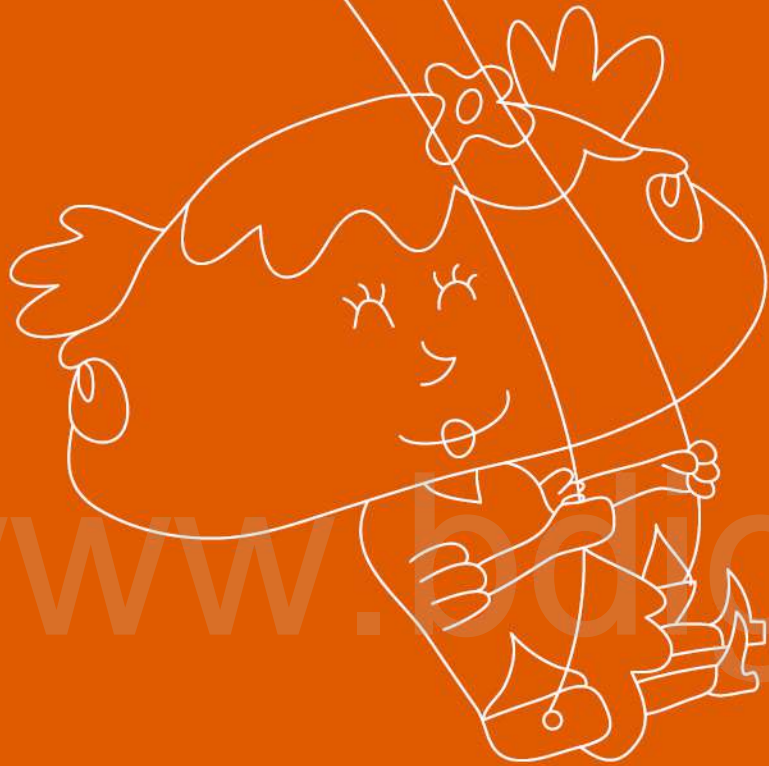

www.bodigital.ula.ve

“La barriga se sacia rápido, el espíritu no se sacia nunca”.

Paco de Lucía (1942-2014)

Introducción

Capítulo I

Planteamiento de la propuesta

Objetivos

Justificación

Propósito



Capítulo II

Bases conceptuales

Antecedentes

Marco teórico



Capítulo III

Metodología

1-Definición

2-Investigación

3-Ideación

4-Prototipo

5-Selección

Implementación

Aprendizaje



Capítulo IV

Propuesta

Conclusiones

Bibliografía

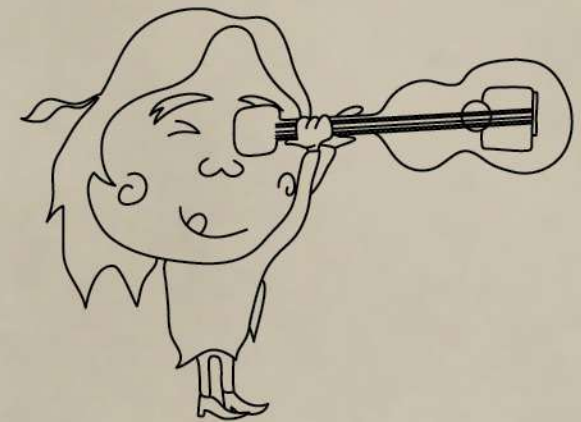

Introducción

El diseño gráfico tiene un rol muy importante dentro de la comunicación, en donde el profesional en dicha rama debe enfocarse hacia la traducción, interacción y conexión entre un determinado producto y el futuro consumidor.

El presente proyecto factible es realizado por mis años de participación y experiencias dentro del mundo de la música flamenca a nivel regional y nacional, en el cual pude observar y tener como punto de partida, la carencia y la falta de

organización del material gráfico para el aprendizaje de este arte en las escuelas o academias de baile flamenco, es por eso que se busca con dicho proyecto proporcionar una herramienta que sirva de ayuda y motive a los usuarios, apoyándose en la ilustración infantil y principios del diseño que faciliten el proceso de aprendizaje de conceptos básicos e ideas introductorias acerca de la música flamenca, buscando así un proyecto relevante que sirva de solución y de aporte a este tipo de escuelas.

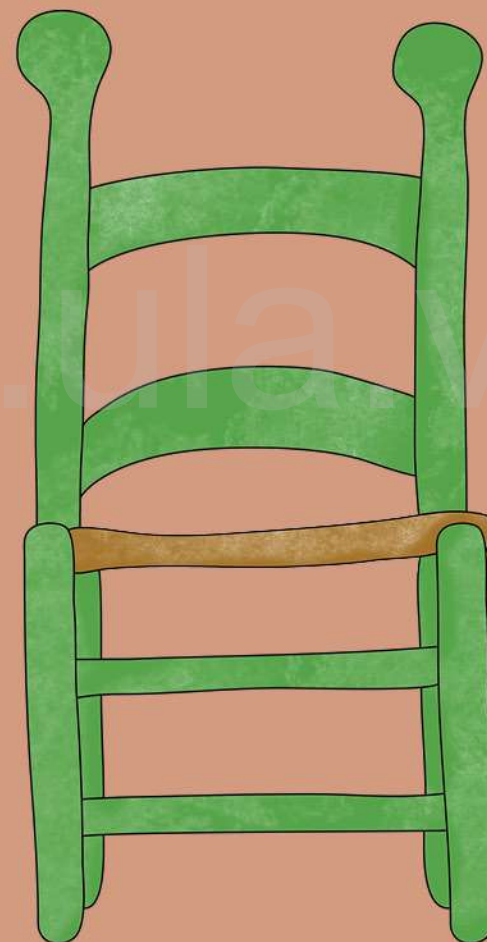

Capítulo I

Planteamiento

Objetivos

Justificación

Propósito



Planteamiento de la propuesta

El flamenco a lo largo de los años se ha enseñado en academias de baile, conservatorios y universidades a nivel mundial, por lo que ha sido visto como una disciplina, en la cual la persona desarrolla no solo su memoria imitativa a la hora de ejecutar los movimientos y armonías de este tradicional género sino también, a conseguir aptitudes, conocimientos y técnicas que le permitan evolucionar en su crecimiento personal, artístico y profesional.

Actualmente se puede observar que la falta de recursos gráficos de música flamenca, la falta de organización, así como también los diversos problemas de comunicación en las clases, en los talleres de nivelación y talleres de estilos de bailes, presentes en todas las escuelas de flamenco del Estado Mérida, traen como consecuencia: falta de interés en los

niños debido a que algunos palos del flamenco son difíciles de comprender rítmicamente y puede que los más jóvenes no los terminen de aprender con exactitud y fluidez, por otro lado también pueden manifestarse problemas de atención muy puntuales o generalizados por parte del grupo, debido a la falta de preparación teórico musical del facilitador o de actividades que los motive y los enseñe correctamente a su comprensión.

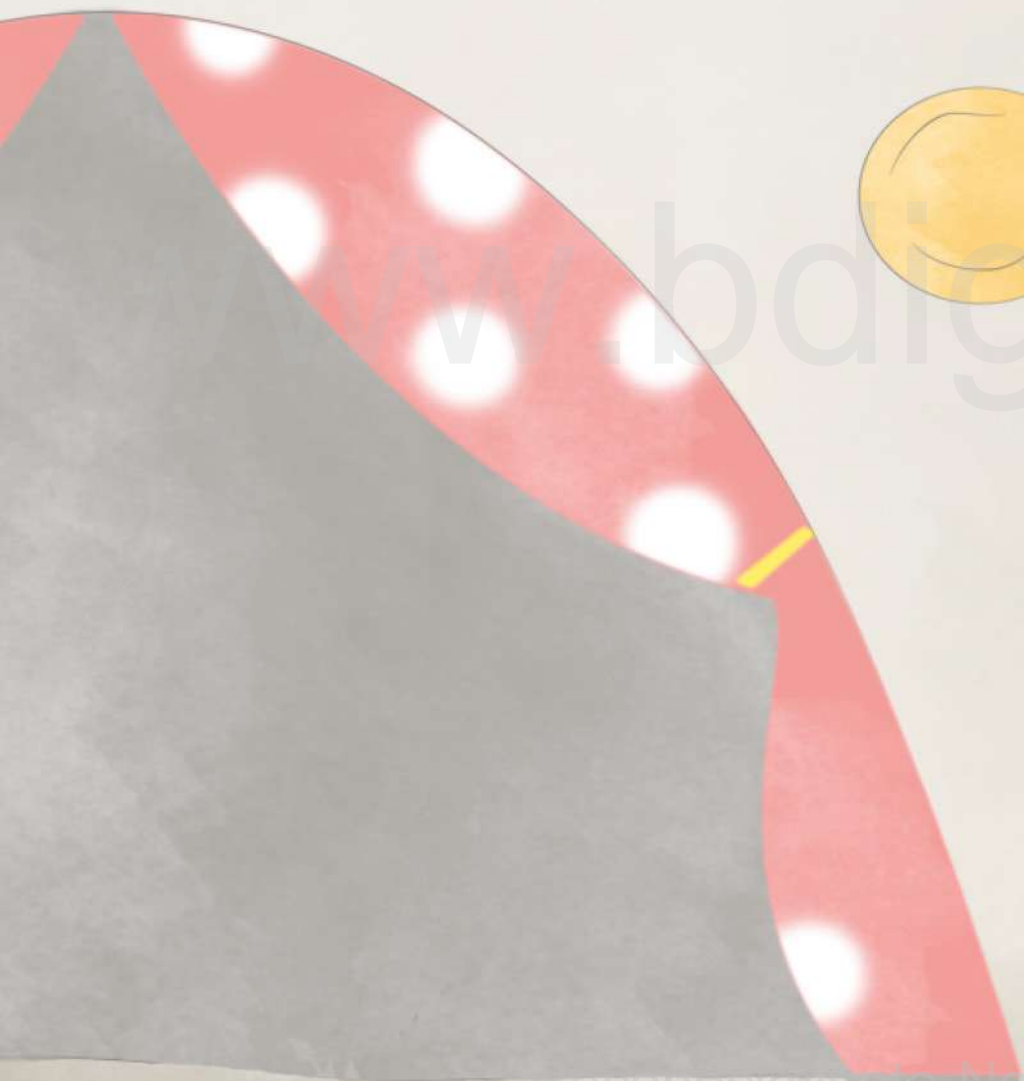
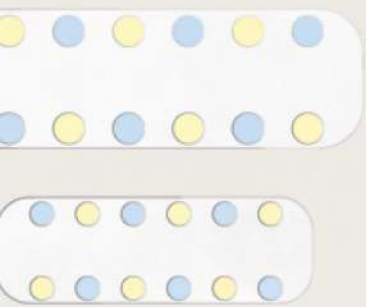

La posibilidad que brinda este material ilustrado para la enseñanza de la música flamenca es sin duda plantear una nueva manera de visualizar esta cultura, partiendo del uso de fundamentos del diseño y la ilustración en forma pensada y organizada para mejorar la situación en las diversas escuelas.

Objetivo general

Facilitar el proceso de aprendizaje y enseñanza a través de una guía ilustrada de conceptos básicos de la música andaluza/flamenca en niños de edades entre 6 a 10 años, en las academias de baile flamenco de la ciudad de Mérida-Venezuela.



Objetivos específicos

Diagnosticar la necesidad de recursos gráficos en el aprendizaje de la música flamenca en las academias de baile de Mérida-Venezuela.

Determinar la factibilidad de la propuesta de crear una guía ilustrada para la enseñanza de la música flamenca.

Definir estrategias visuales para el aprendizaje de la música andaluza flamenca.

Diagramar el material gráfico planteado en el proyecto.

Justificación

Como comunicadores debemos considerar que el usuario debe tener un encuentro de interacción con el consumidor de un producto en primera instancia, a través de los estudios adquiridos en la carrera. Frascara (2007) expresa que “todo proyecto de diseño persigue un impacto operativo: afectar el conocimiento, las actitudes o las conductas de la gente en una forma dada. Pero además, todo objeto comunicacional o físico colocado en el espacio público ejerce un impacto cultural como efecto lateral”. Por ello debemos tratar de comprender este impacto cultural para poder actuar con más responsabilidad en nuestra tarea creativa. mejorando funcionalmente los recursos gráficos para la promoción de la información sin opacar los contenidos.

Para lograr que el diseño gráfico implementado en el desarrollo del aprendizaje didáctico en niños, cumpla con la función de impactar y lograr buenos resultados es necesaria una cuidadosa investigación y planificación paralela al estudio de imágenes, ilustraciones, formas, colores y otros recursos visuales pertinentes, por lo que en esta pieza gráfica se crearon ilustraciones infantiles ligadas con la cultura andaluza flamenca que permiten acercar y generar mayor comprensión al público, así como también el lenguaje visual aplicado para unificar estos elementos y generar una eficiente iconicidad de los mismos, además del análisis de aspectos ergonómicos, de formatos, y el estudio de los materiales didácticos recientes dentro del aprendizaje de la música flamenca, enfocándonos en los problemas y necesidades en este tipo de aulas con el fin de resolverlos .

En definitiva, se considera el diseño de una guía ilustrada como el medio gráfico más efectivo para difundir el mensaje deseado y solucionar de forma dinámica la situación actual del problema, dicha guía está conformada por información descriptiva, teórica y práctica del flamenco, de manera organizada para mejorar la relación usuario-contenido y comunicar los temas más relevantes de este arte. contribuyendo así a la formación musical de los niños y de los profesores, ya que el contenido y las actividades están estructurados para encaminar a los lectores hacia una ventana didáctica introductoria de lo que es la música flamenca , para esto se emplea un sistema gráfico que permitiera una mayor comprensión de la información siendo necesario jerarquizar, plantear y traducir gran cantidad de conocimientos dinamizados a través de un lenguaje visual.



Propósito

Que el mensaje de dicha guía llegue al público escogido, que sea tomado en cuenta y sea aplicado para solucionar el proceso de interacción usuario-contenido y mejore la calidad de la enseñanza y comprensión de la música flamenca en las escuelas de baile flamenco a nivel regional y nacional por medio de elementos del Diseño Gráfico.



Capítulo II

Bases conceptuales
Antecedentes



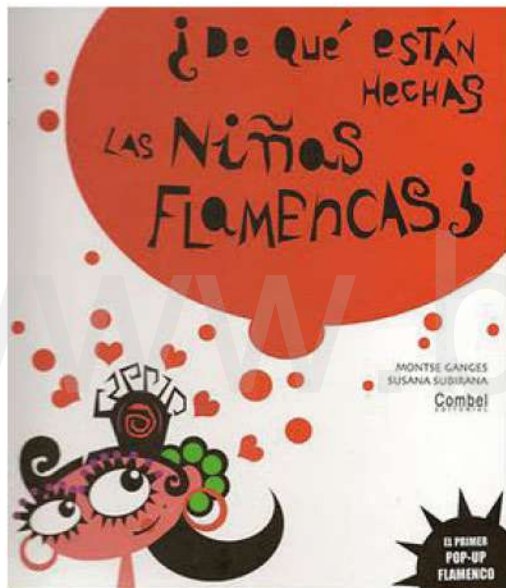

Montse Ganges y Susana Subirana (2011) elaboraron el libro pop-up “¿De qué están hechas las niñas flamencas?” un material impreso para niñas de 3 años en adelante.

Su objetivo era el de sensibilizar a los niños a través de la síntesis de accesorios, tales como peinetas, flores, abanicos, collares y personajes relacionados con la cultura del flamenco.

Determinan que el proceso de enseñanza del flamenco fortalecido por ilustraciones y que una combinación entre el entretenimiento y la narrativa gráfica poética de forma oral, facilitan al aprendizaje de los pequeños activando sus destrezas, curiosidad y su atención.

Manejo del espacio compositivo
y de clara lectura

El color como recurso para
llamar la atención del usuario y
diferenciar elementos

Monotonía en los textos, falta
de jerarquización

Los gráficos son bastantes
ilustrativos

Ilustraciones alusivas a la
cultura flamenca



Se hace mayor hincapié en
los elementos estéticos del
libro y no en el contenido o
conocimientos del flamenco.

- Aspectos que facilitan el aprendizaje
- Aspectos que dificultan el aprendizaje

David Dorantes (2015) pianista sevillano realizó un método musical para niños llamado "Material escolar 2015 de Música de Primaria para la Comunidad andaluza" donde se diseñaron una serie de actividades y juegos previamente clasificados, comenzando por una fase inicial, en la cual se reconoce una canción por medio de un cd-audio paralelo al uso de una hoja impresa para escribir sus relaciones e interpretaciones.

El objetivo principal del trabajo es guiar a los niños durante el proceso de aprendizaje en el aula de clases y hacer sencillas interrogantes que permitan la enseñanza y análisis de la música andaluza flamenca.



Actividades

1. Encuentra en esta sopa de letras el nombre de cinco instrumentistas famosos en el mundo del flamenco.

W	R	S	S	V	T	U	R	Ñ	S	Z	N	M	V
R	I	P	A	C	O	D	E	L	U	C	I	A	R
H	L	F	P	S	M	A	G	E	F	T	V	R	I
P	E	P	E	H	A	B	I	C	H	U	E	L	A
E	R	J	H	T	T	D	N	D	I	R	O	T	K
P	R	B	M	U	I	L	R	O	A	I	T	O	V
H	F	D	J	O	T	M	U	R	O	N	E	A	J
A	C	K	E	A	O	N	Q	A	F	A	A	F	S
G	O	U	T	R	I	E	S	N	N	F	Q	E	G
R	B	L	A	A	A	O	A	T	V	I	K	V	F
L	P	A	C	O	C	E	P	E	R	O	N	H	D
U	E	H	A	B	N	C	U	S	C	R	B	Y	K

mundo del flamenco.

2. ¿Qué instrumento toca cada uno de ellos?

* P. _____ L. _____

Instrumento: _____

* T. _____

Instrumento: _____

* P. _____ C. _____

Instrumento: _____

* D. _____

Instrumento: _____

* P. _____ H. _____

Instrumento: _____

Jerarquización de la tipografía para dar énfasis al título

Escucha La Andalucía más clásica

Rodrigo de Ceballos (Huelva, 1525 – Granada, 1591)
Compositor y sacerdote. Fue maestro de capilla en las catedrales de Huelva, Córdoba y Granada.
Compuso únicamente música religiosa. Su obra *Hortus conclusus* es un motete a cuatro voces.



Interés por señalar donde se originan algunas muestras musicales del flamenco

Andalucía Flamenca

Rumba

Es un canto folclórico andaluciano con origen hispanoamericano. Está escrita en compás de cuatro tiempos y su ritmo es rápido. Las coplas suelen tener cuatro versos de siete u ocho sílabas.

Para acompañar la rumba con palmas puedes seguir el siguiente esquema:



Grandes artistas flamencos

Paco de Lucía (Cádiz, 1947 – Méjico, 2014)

Francisco Sánchez Gómez es considerado uno de los mejores guitarristas flamencos, y uno de los más influyentes por introducir en el flamenco nuevos ritmos procedentes del jazz, la música popular latinoamericana o la música clásica.



Para los alumnos:
Escucha a Paco de Lucía tocando. Entre dos aguas y acompaña la audición con las palmas.

Uso de lenguaje musical complejo para los usuarios

Actividades

1. Encuentra y rodea los instrumentos que se usan en la música popular andaluza. Escribe debajo su nombre.



2. Colorea los instrumentos de cuerda pulsada y tacha los de cuerda frotada.

3. Une cada intérprete con su instrumento.

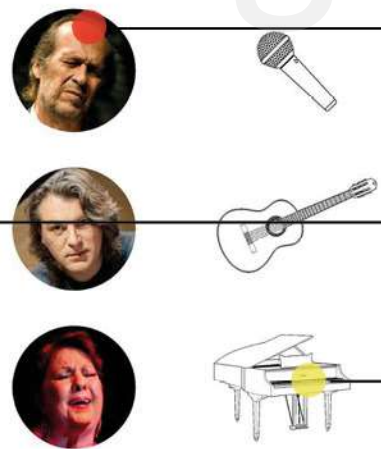

Uso de fotografías e ilustraciones a la vez

Utilización de iconos para categorizar elementos

Relaciones entre los artistas y los instrumentos que ejecutan

El trabajo que realizó Philippe Donnier (2006) "cuento original, numérico-fantástico, musical y científico, para aprender rápido" demuestra un método para aprender flamenco a través de juegos didácticos integrando y tomando en cuenta la explicación del compás, el jaleo, el canto, la guitarra, el baile y las palmas.

Determinan que mediante los cuadros explicativos de cada compás de los diferentes estilos del flamenco, así como también la utilización de personajes importantes de la historia como por ejemplo Leonardo da Vinci, cumplen con la función de guiar a los usuarios en los contenidos, lo convierten en un material musical-escolar tanto para primaria como para secundaria donde se nota la experiencia del autor como creador de un recurso práctico y original.

Tendencia a diferenciar los tipos de títulos con negritas y tonos

EL DUENDE Y EL RELOJ

Para aprender jugando qué es eso del flamenco
Philippe Donnier

falta de expresiones faciales en algunos de los personajes

Presencia de fondos ilustrados para reforzar composiciones

Ilustraciones pensadas en lo místico y poético del flamenco, como por el ejemplo el duende flamenco

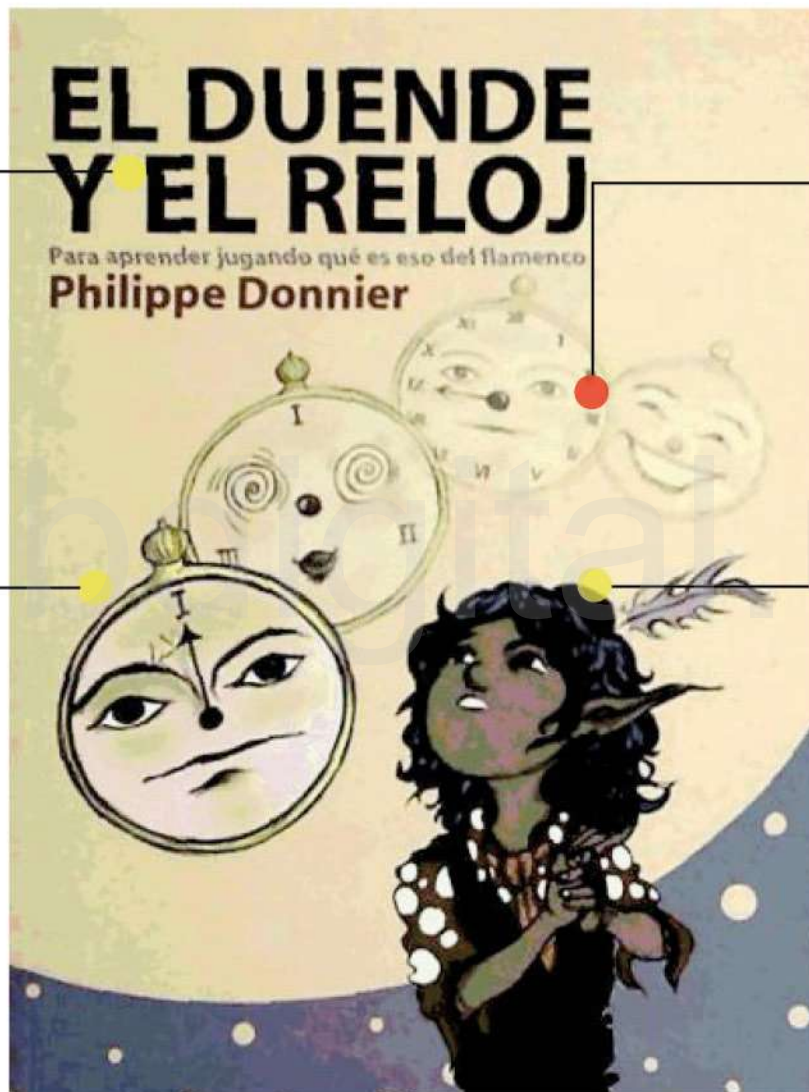

www.bdigital.ula.ve

Capítulo II

Bases conceptuales

Bases teóricas



Ilustración infantil

La ilustración infantil es un lenguaje que se entiende e interpreta claramente acercando a las personas sin tener que describir y detallar lo que se quiere expresar.

Se caracteriza por el uso de imágenes o dibujos de diversos estilos bien sean sencillos, caricaturescos y llamativos, con la finalidad de narrar una historia o argumento fácilmente.

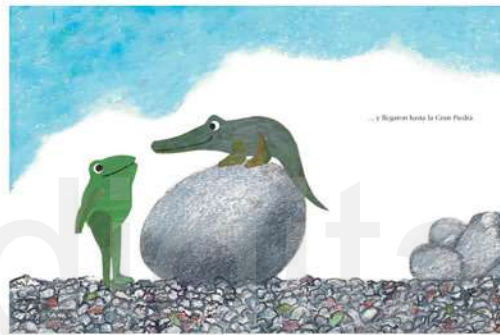

Función

“El niño tendrá su primer encuentro con una fantasía estructurada, reflejada en su propia imaginación y animada por sus propios sentimientos. Es allí donde, a través de la mediación de un lector adulto, descubrirá la relación entre el lenguaje visual y el lenguaje verbal”. (Lionni, L., 1985, p. 30).



Es por eso que el comunicador visual, en este caso el ilustrador debe estar consciente de cómo, funciona el proceso de interpretación visual en los niños para generar elementos visuales basados en estos conocimientos y así lograr que el proceso de aprendizaje sea mucho más efectivo.

Ilustrador/diseño gráfico

Los sistemas presentes en el lenguaje visual definen el proceso de comunicación y no basta con tener un amplio conocimiento de los mismos, por lo que el diseñador encargado de ilustrar debe explorar áreas tanto prácticas como intelectuales del entorno que lo redoea hasta darles coherencia y forma, marcada por su visión artística y autoría.

Es el encargado de crear algo a partir de la nada sintetizando ideas capaces de transmitirse al público de forma innovadora y articulada.

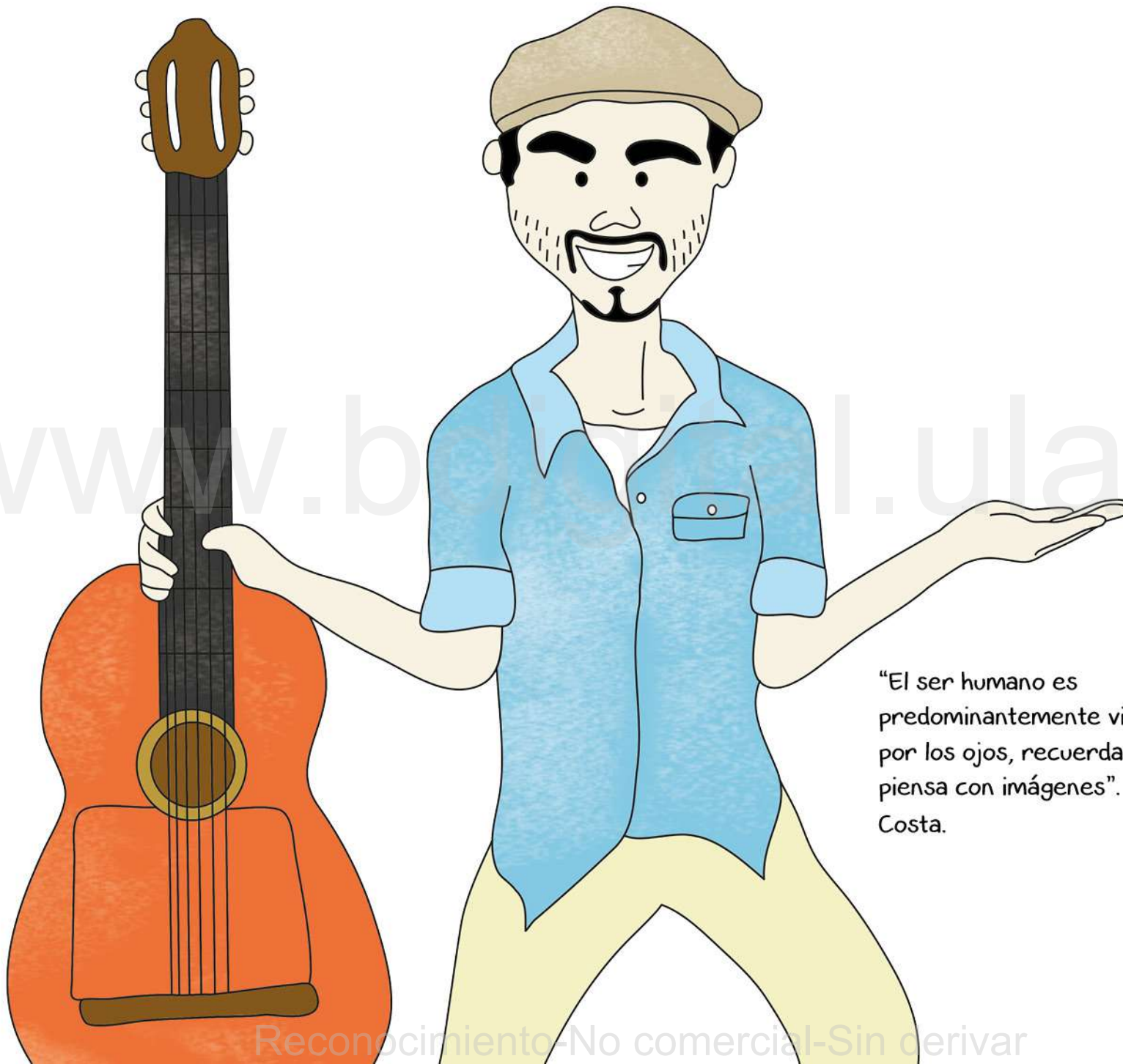

www.biblioteca.ula.ve

“El ser humano es predominantemente visual, aprende por los ojos, recuerda formas y piensa con imágenes”. -Joan Costa.

Diseño de personajes

Es la comprensión del mundo en el que la creación de una persona, animal o cosa se desenvuelve, el cual tiene necesidades vitales para el mismo y es capaz de emocionar al espectador o establecer relaciones entre lo ficticio y la realidad de una u otra manera en donde se vinculan los principios de diseño y composición..

A propósito de esto Medina (1991), respalda que los dibujos caricaturescos son utilizados frecuentemente en materiales educativos gracias a su síntesis gráfica; lo cual permite que los niños, interpreten de manera fácil y rápida la personalidad del personaje y su rol en la dinámica didáctica.



El trabajo que realizó Clara Peñalver y Sara Sánchez (2014) “cuentos para educar con inteligencia emocional” demuestra un método sencillo, rápido y divertido para aprender acerca de la comprensión y gestión de las dudas en cuanto a las emociones de los padres y de los hijos con el fin de proporcionar herramientas que mejoren las relaciones familiares.

De esta ilustradora se estudiaron principalmente las formas simples y redondeadas empleadas para la construcción de los personajes, el dominio del color y la integración compositiva de los elementos dentro del diseño editorial, lo que hace que sea un trabajo enriquecedor para el proceso del desarrollo de la guía ilustrada con la intención de lograr resultados diferentes y propios.



www.bdigital.ula.ve

Diseño editorial

Según (Montero 2004) el diseño editorial es una vertiente del diseño gráfico utilizada para difundir información tangible y manejable por un público determinado, en donde es importante el criterio estético en su aplicación.

En definitiva las publicaciones editoriales cumplen un papel importante dentro de la sociedad, debido a que comunican ideas o narraciones a través de imágenes organizadas que dotan de expresión y personalidad ese contenido para atraer la atención del público.



Cabe resaltar que pueden existir diferentes problemas de lectura relacionados al material editorial y es necesario tener en cuenta aspectos como el ajuste de la caja de los textos, manchas tipográficas y formatos adecuados, composiciones de páginas, así como también retículas, elementos visuales y de la imagen con la intención de mejorar el aprendizaje a través de la propuesta gráfica.

Guía didáctica

Para García (2010) la Guía didáctica (Guía de estudio) se entiende como el documento que orienta el estudio, acercando a los procesos cognitivos del alumno el material didáctico, con el fin de que pueda trabajarlo de manera autónoma.



Para tal efecto en el proyecto, la importancia de una guía ilustrada la transforman en un instrumento ideal para facilitar el aprendizaje, que sirve de ayuda para comprender y, en su caso, aplicar, los diferentes conocimientos, así como para integrar todos los recursos gráficos como la imagen, el color, la forma, tipografía y técnicas adecuadas para los usuarios.

Capítulo III

Metodología

Definición

Investigación

Ideación

Prototipo

Selección

Implementación

Aprendizaje

Conclusión

Bibliografía



www.bdigital.love



Antes de comenzar con un proyecto de diseño, es necesario establecer una metodología de trabajo acorde al desarrollo creativo de la propuesta.

Metodología

El proceso de diseño trata de generar una serie de soluciones posibles y usa diversas técnicas y mecanismos que animan a los participantes a romper con los esquemas establecidos, con el fin de buscar soluciones creativas e innovadoras.

“El diseño es un proceso que convierte un encargo o petición en un producto acabado o en una solución de Diseño”, Ambrose y Harris (2010). El cual se divide en siete fases: Definición, investigación, ideación, prototipo, selección, implementación y aprendizaje.



1-Definición

Consiste en recibir o generar un encargo de diseño (briefing) con la función de saber cuál es el problema de diseño y el público objetivo a través de las siguientes preguntas.

www.bdigital.ula.ve



¿Qué se va hacer?

Ofrecer una herramienta que mejore el proceso de interacción usuario-contenido de las escuelas de baile flamenco de la ciudad de Mérida dirigida a los niños entre 6 a 11 años de edad y a sus profesores, a través de una guía ilustrada empleando el diseño gráfico.



¿Por qué se va hacer?

Porque los recursos que existen para las clases de flamenco en este tipo de escuelas en algunos casos son inexistentes o son sólo materiales dispersos y no diseñados que no cubren con las necesidades de los usuarios.



¿Para qué?

Facilitar el acceso de contenido flamenco a los niños y profesores, también la implementación de los recursos gráficos funcionales en las escuelas de flamenco del Estado Mérida.

Público Objetivo: dirigido a los niños de edades comprendidas entre 6 a 11 años y a su respectivo profesor.

2-Investigación

Luego de definir y aprobar el briefing se busca la información que pueda introducir en el proceso creativo de la fase de ideación dividiéndose en dos:

Cuantitativa: son aquellos datos estadísticos, tamaño y composición del público objetivo.

Cualitativa: información de lo que compra o consume y estilo de vida o estado en que se encuentra el público objetivo.

La investigación primaria es la retroalimentación o el feedback durante la fase de aprendizaje de los proyectos llevados a cabo con el cliente o clientes.

Para definir esta etapa en este proyecto, se realizó una encuesta, la cual implica preguntar a las unidades de estudio o a las fuentes para obtener la información, estructurando, precodificando y estableciendo las preguntas de ante mano. Hurtado (2000).



Documentación requerida para conocer más acerca del proyecto

Entrevista

Academias: Color de Triana, Pasión Gitana ,Siempre Quelía, Sarsalé, DTablas, La Alboreá, Castañuela, Pro- artes, Duende Gitano.

Academia 1,2,3:

Público: Profesor 1,2,3

Objetivo: identificar el uso de material gráfico y la inexistencia de este en las escuelas de flamenco



Preguntas formuladas

1. A su criterio, cómo observa el panorama del aprendizaje de la música flamenca en las escuelas de baile flamenco en la que ha asistido.

2. Existe educación musical flamenca en su escuela de baile flamenco y en qué se fundamenta.

3. ¿Cuáles son los conocimientos musicales de flamenco que usted posee?

4. Según su experiencia, a qué se debe la falta de interés de los niños por aprender música flamenca.

5. Usted como profesor o facilitador usa material impreso para estimular a los estudiantes. Si es así especifique cuáles.

6. ¿Qué medios o recursos cree usted que puedan potencializar sus clases de flamenco?

7. ¿Tiene usted herramientas audiovisuales para enseñar flamenco? Si su respuesta es no explique el por qué.

8. Considera que la planificación de sus clases acompañada por un material gráfico (como una guía especializada del flamenco), es más pertinente. ¿Por qué?

 ¿Qué herramientas usa para explicar la diversidad de los palos o estilos flamencos?

10. A su criterio ¿Cómo pueden mejorar, actualizar y complementar los talleres de flamenco?

11. Considera que los niños en los talleres multinivel de flamenco aprenden igual que un adulto sin ninguna dificultad

12. ¿Qué otro método puede aportar usted para que el aprendizaje del palo flamenco estudiado en un taller sea apropiado para los niños?



Luego de analizar las preguntas de las encuestas realizadas se estableció un criterio para evaluar cada pregunta en una categoría donde el 0% es un resultado deficiente y un 100% es una respuesta óptima

Pregunta número

Porcentaje

Conclusiones

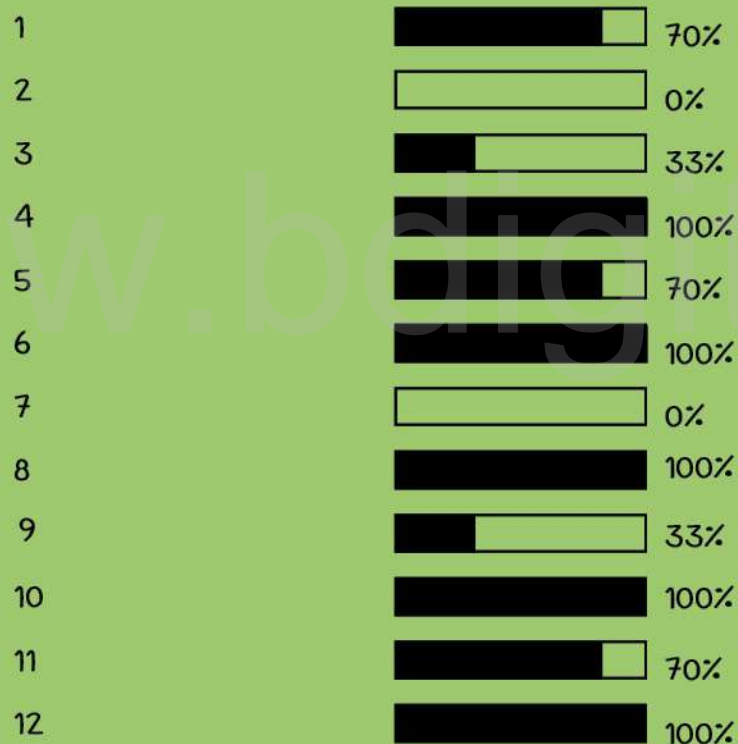

Las academias de baile flamenco entrevistadas carecen en su totalidad de educación musical, recursos gráficos y audiovisuales reconociendo su necesidad. Sin embargo, todos están de acuerdo en que la falta de interés de sus estudiantes se debe a que el flamenco no forma parte de la educación primaria en nuestra cultura y se deben buscar otros métodos didácticos para facilitar el proceso de enseñanza-aprendizaje.

El 100% de los encuestados consideraron que la incursión de una guía ilustrada de conceptos básicos del flamenco ayudará a la mejor comprensión de este arte. Un 33% son autodidáctas y usan ocasionalmente una hoja suelta con una pequeña actividad lúdica improvisada.

3-Ideación

Es donde se recurren a los datos recopilados de la fase anterior, la cual se utiliza para la generación o lluvia de ideas (brainstorming) con el fin de aportar posibles soluciones.

Esto permitió el estudio de los aspectos fundamentales de la ilustración, características del diseño de personaje y elementos del diseño editorial para lograr los objetivos establecidos, por otra parte se dividió el material en secciones teórico-prácticas con el contenido básico y más importante del flamenco junto a sus posibles propuestas.



Contenido

Cuadernillo Conceptos

¿Qué es la música andaluza?
¿Qué es el Flamenco?

División
Cante, toque y baile
Explicación de cada uno

Estilos o Palos del Flamenco

Compas Flamencos

Vocabulario

Clasificación y Contenido

Sevilla, 2015

Cuadernillo

Introducción
a la música Andaluza-Flamenco

• ¿Qué es el flamenco?
• Características del flamenco
• Orígenes del flamenco
• Clasificación (Cante, Toque, Baile)
• Toque Explicación
• Cante " " "
• Baile " " "

• Palos y Estilos musicales
• Música Flamenco

• Compas/Ritmos
• Clasificación
• Estilos Flamencos (Palos)

• Vocabulario flamenco
• glosario de términos

• Vocabulario
• Anexos

Guía

Aprender la música
Andaluza-Flamenco
LA SEVILLANA

1. ¿Qué es la Sevilla?

- Orígenes
- Situación geográfica y Seguridad
- Vestuario
- Cante
- Baile
- Falso
- Compas/Ritmos
- Introducción al Baile
- Letras e estrofas
- Tipos de Sevillanas
- Ubicación

Contenido (Guía Ilustrada)

Introducción

1. Música Andaluza

• Breve definición
• División de provincias (Huelva, Sevilla, Córdoba, Jerez, Cádiz, Málaga, Granada, Almería)

2. Música Flamenco

• Definición
• Breve historia

3. División del flamenco

3.1 Cante • Cantares Antiguos y Modernos
• Definición • Cante Soberano
• Cuestión • Actividad

3.2 Toque • Diferencias entre la guitarra clásica y flamenca
• Definición • Técnica de la guitarra flamenca

• Tomares Antiguos y modernos
• Faleta
• Actividad

3.3 Baile

• Técnica de manos • Palmas flamencas
• Definición • Actividad
• Bailemos Modernos y antiguos
• Técnica del baile flamenco

3.4 Capón

• Historia • Golpes básicos • Actividad
• Capones flamencos

4. Jaleos Flamencos

5. Glosario de términos

El contenido del material estaba formado por 12 secciones que luego del proceso de investigación terminaron siendo 5: la música andaluza, la música flamenca, división del flamenco, jaleos flamencos y glosario de términos.

4-Prototipo

Un prototipo proporciona al equipo de diseño y al cliente una posibilidad de visualizar y materializar conceptos del mismo, tener una idea de su apariencia física y sus cualidades, es decir que luego de las posibles ideas y soluciones determinadas en la fase de ideación se presentan los bocetos o maquetas.

Al contar con ello se fueron definiendo las fortalezas y debilidades del proyecto, se apreciaron algunos aspectos de diseño como la distribución de los textos en el espacio y composiciones de las páginas, se estudiaron formas de crear imágenes, en este caso ilustraciones para cada una de las secciones anteriormente definidas, de esta forma se crea una primera aproximación a la estructuración del prototipo.



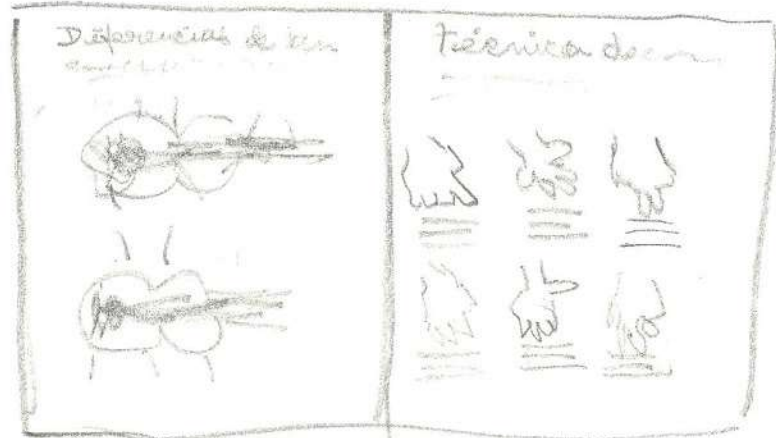
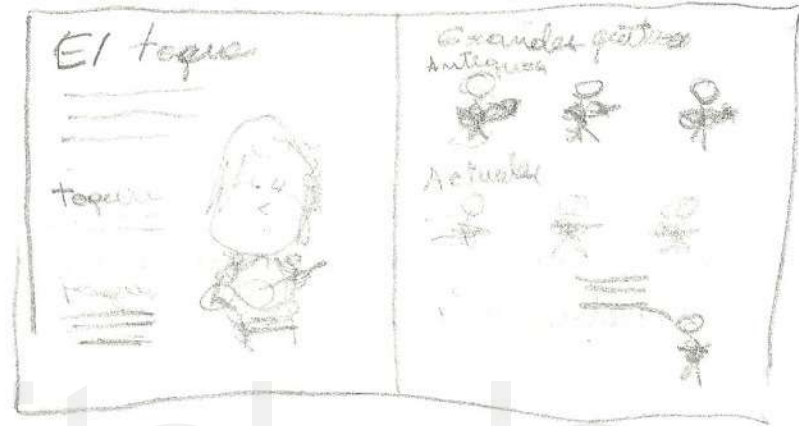

Luego de la división de contenido para el producto se realizaron los esbozos de las ideas rápidamente

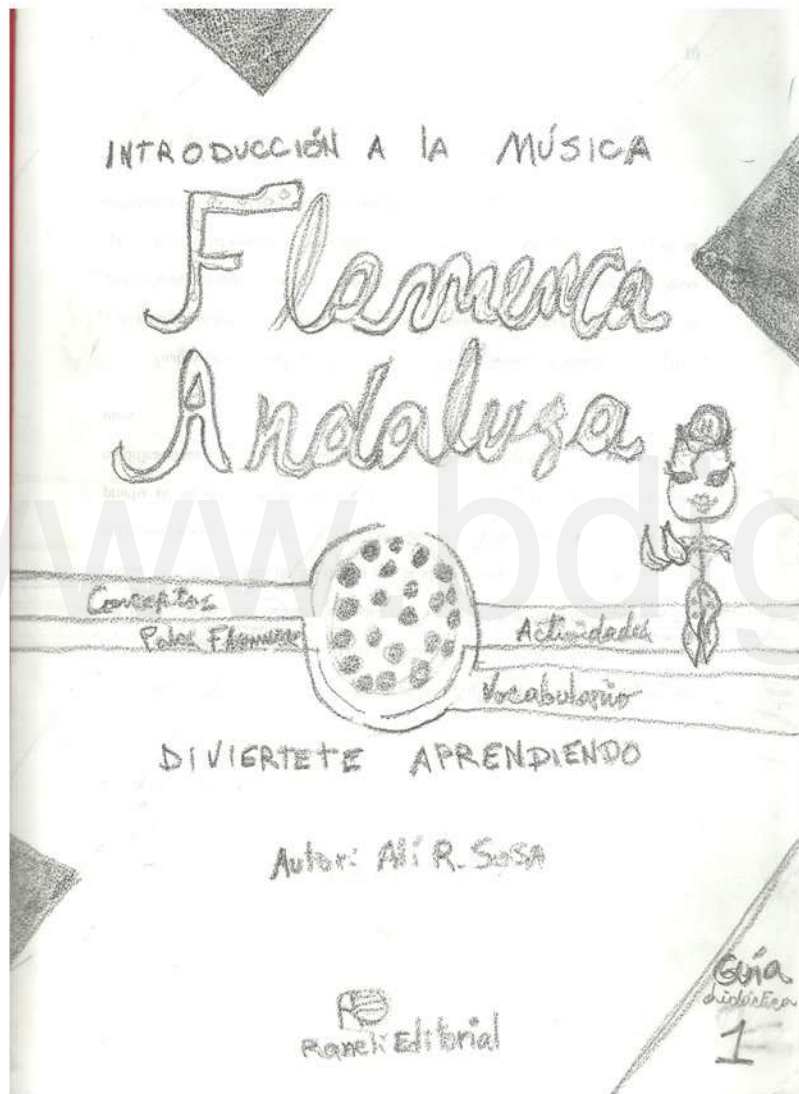

www.bdigital.ula.ve



Concepto generador

Para determinar la creación y propósito del proyecto se toma el análisis del lenguaje que tienen las ilustraciones a la hora de identificar y asociar rasgos a los niños, es decir que la variedad de personajes, emociones, colores y texturas permiten la esencia y personalidad integral de dicho lenguaje.

Las características técnicas del lenguaje está marcado por la originalidad, autenticidad, la creatividad y expresión. Los personajes fueron inspirados en grandes figuras o artistas reales de la cultura del flamenco como el tocaor Paco de Lucía y el cantaor Camarón de la Isla



5-Selección

La fase de selección es donde se escoge una de las soluciones de diseño propuestas para desarrollarla junto al análisis del objetivo de encargo, en este caso se muestran los bocetos del proceso de creación de personajes y su selección y adecuación en el formato

Se trabajaron tres diferentes estilos de los cuales se determinó que las formas alargadas y sin volúmen no servían para expresar los rasgos de niños en los personajes



Estrategias didácticas

Los materiales didácticos se usan en todos los modelos pedagógicos bajo enfoques de enseñanza.

Objetivos de aprendizaje, características cognoscitivas, sociales y culturales.

(Moreno 2008).

Implementa recursos didácticos en el sistema de códigos gráficos.

Si las imágenes contienen significados de conceptos y/o procedimientos complejos se puede dinamizar la aprehensión de contenidos

Simplificar



Establecer vínculo expansivo
(texto-imágen)

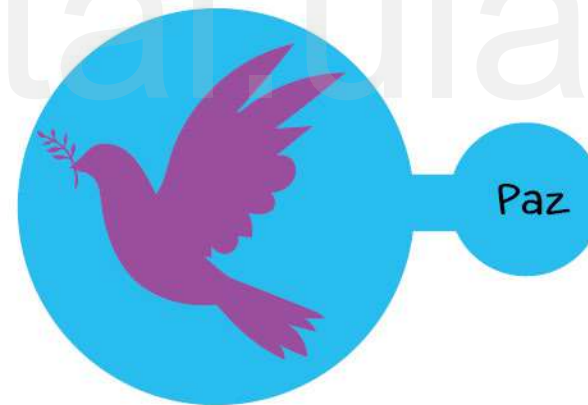

Funciones didácticas

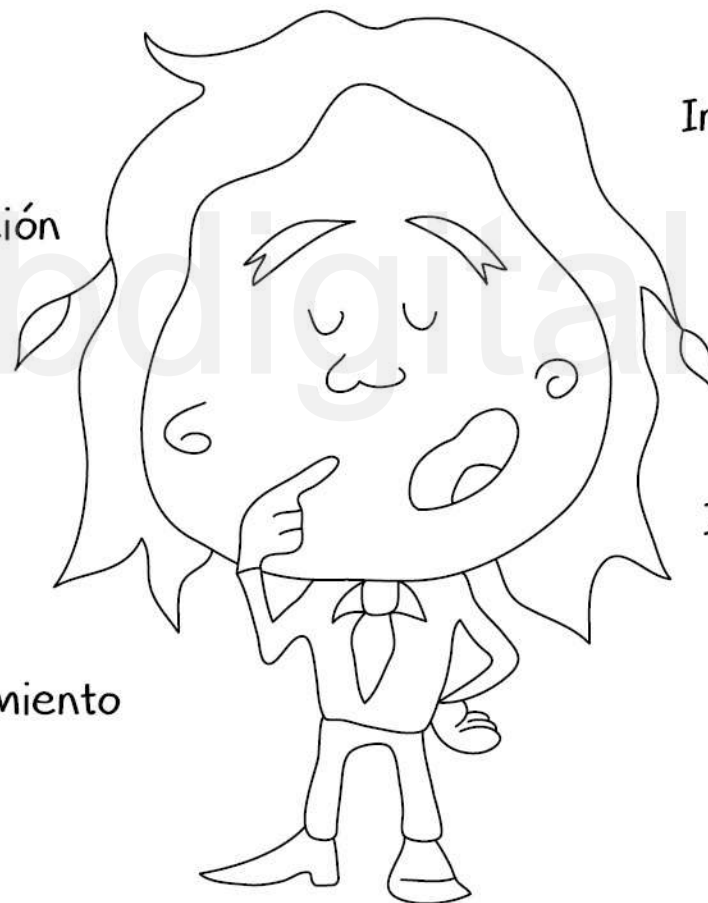

Transmisor de información

Instrumento motivador

Instrumento del conocimiento

Instrumento de evaluación

Matices del flamenco



Cante



Toque



Baile



Cajón

Construcción de personajes

En este caso la síntesis de la forma del personaje, su reducción básica, permite una comprensión mas clara de la estructura de un personaje.

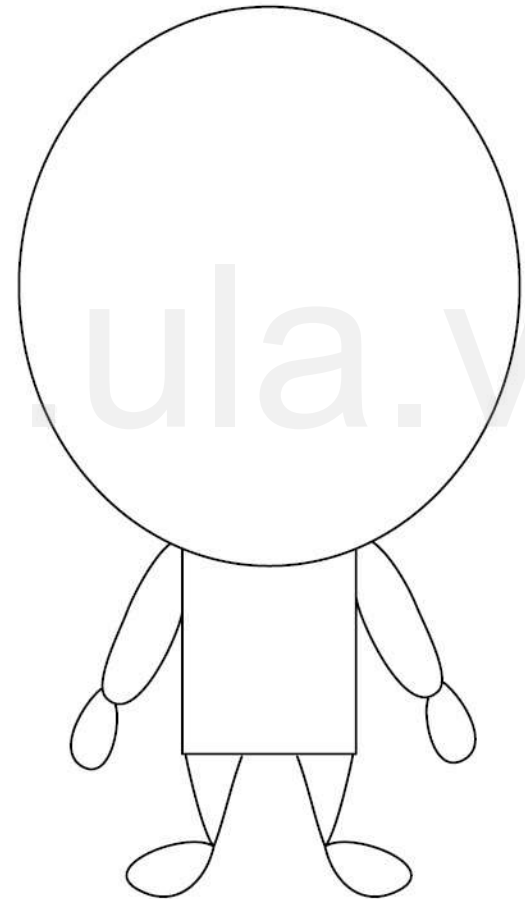



Es importante establecer un nivel de iconicidad sencillo, que al mismo tiempo permitiera abarcar amplios niveles de expresión.

Rosa la bailaora

Nombre: Rosa

Edad: 8 años

Familia: Rosas

Personalidad: amorosa, extrovertida y divertida





Rosa es una niña hada proveniente de la familia de las rosas, tiene el pelo lacio color rojo y su piel sonrosada y lisa como los pétalos de una rosa, sus ojos son pequeños y siempre es sonriente, lleva un vestuario flamenco adornado por lunares blancos, collares, zarcillos y una peineta flamenca.

Le encanta bailar flamenco, la naturaleza y los niños

Paquito de la semilla

Nombre: Paquito de la semilla

Edad: 10 años

Familia: Palo Santo

Personalidad: inteligente, aventurero, carismático



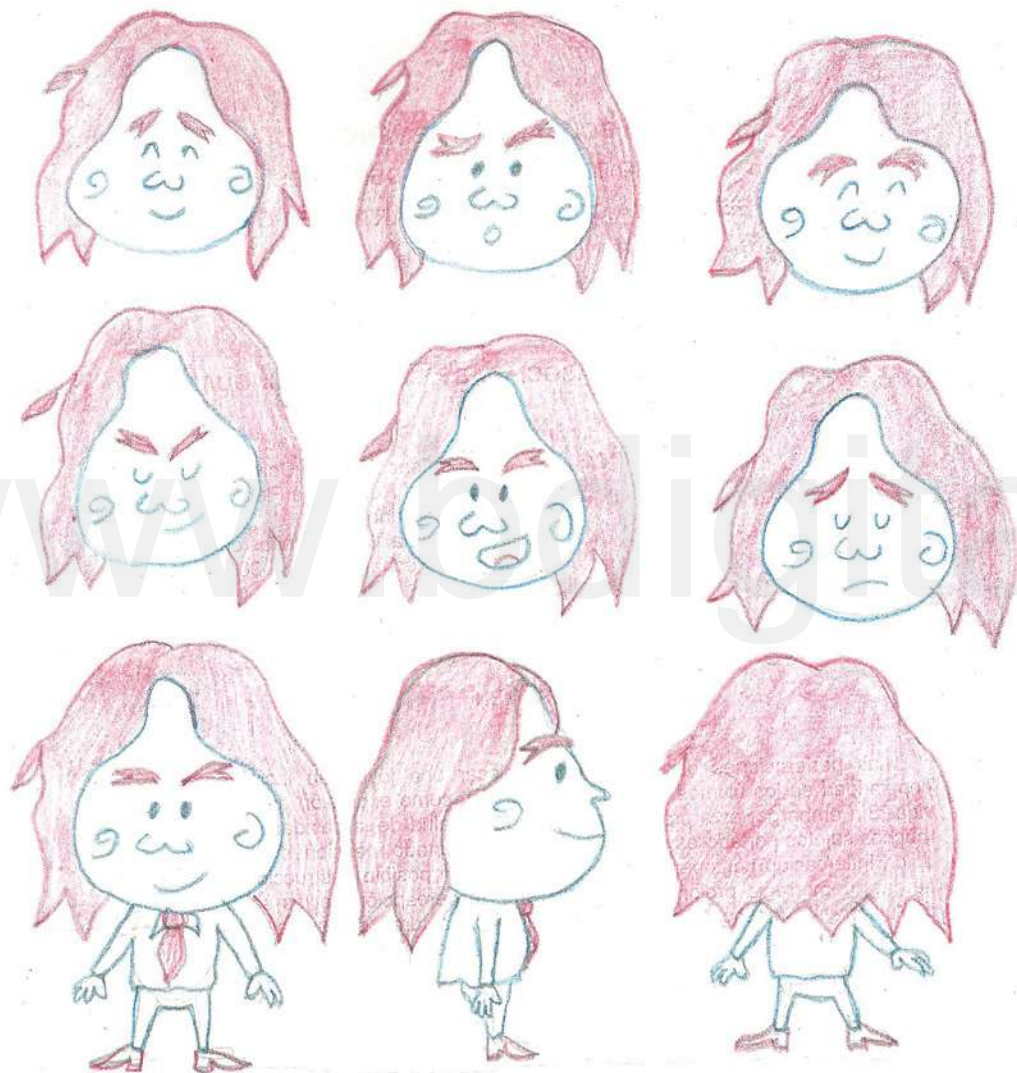

De la familia de los palos santos Paquito de la semellia es un "crack" en la guitarra flamenca a su edad ya domina todas las técnicas y rasgueos de este arte, su pelo es de color marrón y en todas sus presentaciones viste un traje elegante.

Le gusta rasguear su guitarra, enseñar lo que sabe del flamenco y tocar por tangos y bulerías

Naranjito

Nombre: Naranjito

Edad: 7 años

Familia: naranjo

Personalidad: extrovertido, travieso y alegre



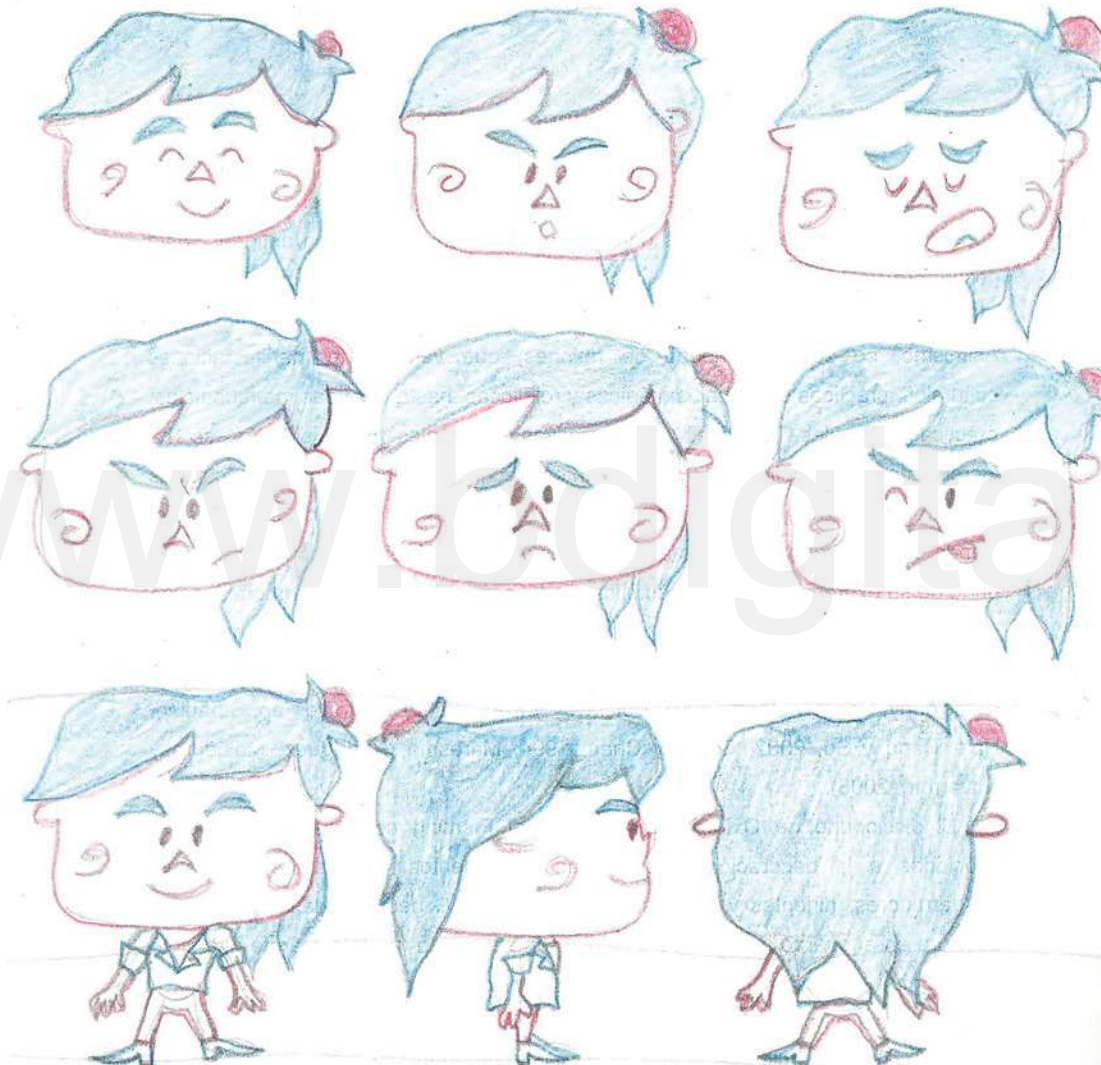

Naranjito chico es un niño muy talentoso y extrovertido, a pesar de viene de la familia de cantaores de los naranjos le ha gustado más tocar el cajón flamenco. Le encantan los dulces de naranja y tocar por rumbas flamencas

Palmerito de la Isla

Nombre: Palmerito de la Isla

Edad: 11 años

Familia: palmeras

Personalidad: confiado, curioso y amistoso





Palmerito de la isla es un joven cantador de la familia de los palmeras, se dice que a su edad va a convertirse en uno de los más grandes cantadores del flamenco, su pelo es verde y desordenado, le gusta la hierba buena y usar el collar de la suerte que le regaló su mare cada vez que va a tirarse un cante por soleá

Formato

Arthur T (1991 P.301) define el formato como aquel resultado de consideraciones prácticas, funcionabilidad, facilidad de manejo, adaptabilidad del contenido al soporte y limitaciones mecánicas de los tamaños.

Es importante el uso de un formato que representará el corte útil del papel partiendo de un pliego estándar, por lo que se determinó un octavo como el más adecuado para la guía debido



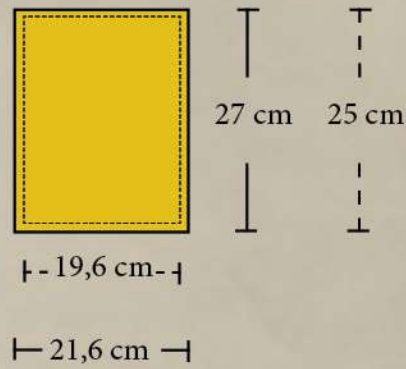
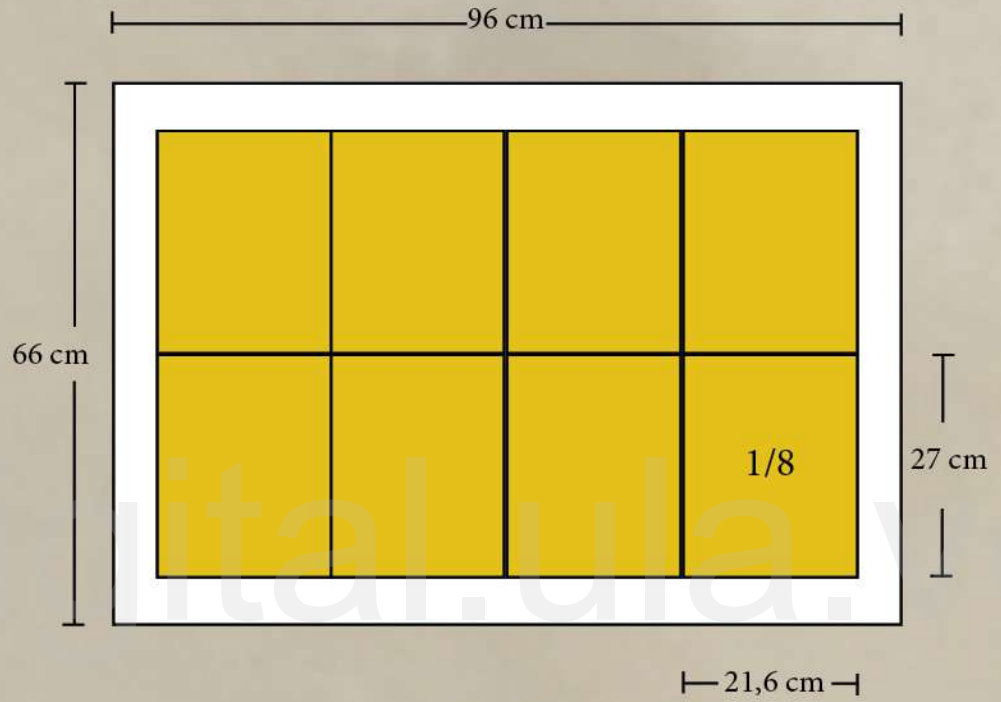
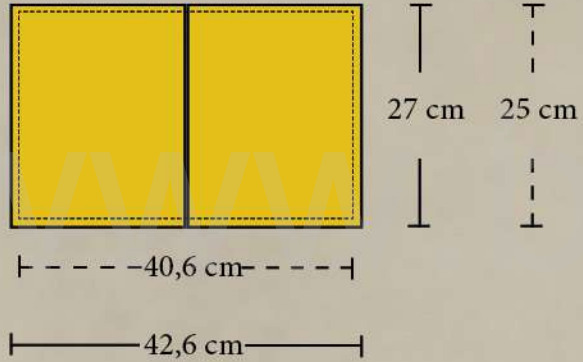

Tipografía

Según Ghinaglia (2008) la tipografía es donde las ideas escritas reciben una forma visual. La escogencia de la caja tipográfica afecta la manera en la que se percibe un diseño, ya que posee una naturaleza funcional y es capaz de transmitir emociones y de impulsar un concepto gráfico determinado.

Es por ello que se debía escoger una tipografía cuyos rasgos ayudarán a explotar el potencial didáctico del texto y que al mismo tiempo se asemejarán al manuscrito infantil siendo claras y legibles.



Smart Kid

16pt

Aa Bb Cc Dd Ee Ff Gg
Hh Ii Jj Kk Ll Mm Nn
Ññ Oo Pp Qq Rr Ss Tt
Uu Vv Xx Yy

Pizza is my favorite

42pt

Aa Bb Cc Dd Ee Ff Gg
Hh Ii Jj Kk Ll Mm Nn
Ññ Oo Pp Qq Rr Ss Tt
Uu Vv Xx Yy

Smart Kid y Pizza is my favorite manejan suficiente diferencias entre sí para usarlas como títulos y contenidos respectivamente

Color

El color es una forma de comunicación directa y no verbal que cumple con funciones decorativas, ayuda a distinguir, organizar elementos y evocar emociones, el cual no se agrega sólo para hacer agradable un diseño sino para reforzarlo (Pierre Bonnard).

En la propuesta, los colores primarios y secundarios son utilizados como un recurso que permiten categorizar el contenido. A cada personaje se le asignó un color específico que lo diferencian de los demás y que hace posible relacionar el concepto de la tierra y las plantas.





	C11 M82 Y71 K2
	C0 M18 Y8 K0
	C0 M74 Y56 K0
	C3 M0 Y73 K0

El color escogido para este personaje respondía a las características de los pétalos de una rosa y le dan vitalidad y energía en sus acciones y personalidad



	C34 M61 Y81 K40
	C8 M5 Y13 K0
	C0 M80 Y64 K0
	C88 M77 Y62 K95

Para Paquito de la semilla se utilizaron colores que evocan la tierra, ya que se asemejan al árbol palo santo de brasil



	C57 M0 Y82 K0
	C8 M5 Y13 K0
	C6 M4 Y32 K0

Para Palmerito de la isla se usan colores como el verde y el amarillo en tonalidades más claras para representar lo orgánico y su parecido con una palmera



	C71 M32 Y92 K17
	C5 M0 Y13 K0
	C0 M38 Y84 K0

En el personaje de Naranjito también se selecciona una paleta de colores que refuerzan lo natural y la similitud al árbol naranjo

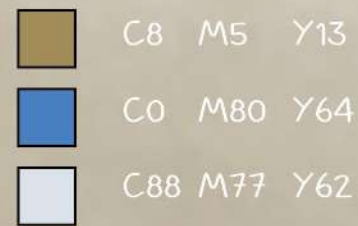

Los colores primarios y un análogo fueron escogidos para la división de las secciones del flamenco. Esto permitía que la lectura del libro fuese más armónica y llamativa para los niños a nivel visual.

En cuanto a los fondos se utilizaron variaciones frías para resaltar a los personajes y la presencia del blanco y grises para las actividades y partes técnicas que complementan la guía

Fondos texturizados

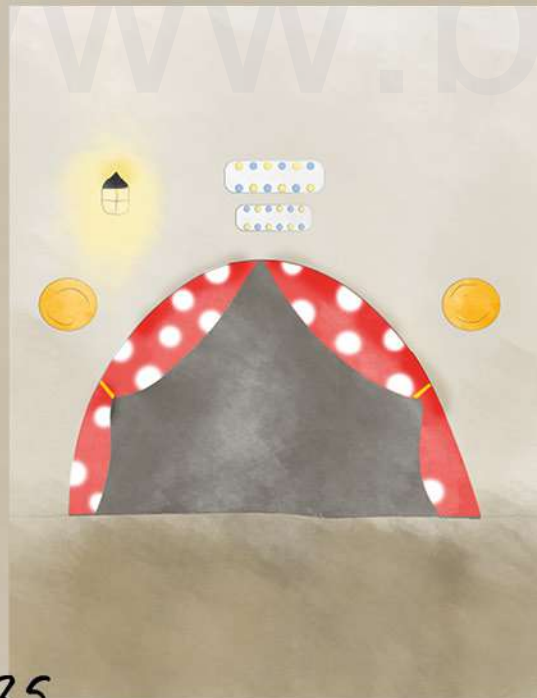

75

Fondos planos



Retícula

El sistema de retículas es una estructura de líneas que se usan para ubicar los elementos en un diseño. Sirve para sistematizar la disposición de los mismos en varias páginas, determinando el ancho de las columnas, la altura de los textos. Es el esqueleto de un trabajo (Ambrose-Harris, 2008)



El espacio de cabecilla se maneja en esta posición para generar un punto de anclaje en la composición

Se manejó un formato de 42,6 cm x 27 cm. Con la finalidad de ser intervenido sin que la interacción sea complicada brindando suficientes espacios



Se implementó un retícula ancha de 2 columnas por páginas que permite respetar los márgenes y lograr flexibilidad en el área del contenido

Este espacio corresponde a la numeración de las páginas

Propuesta



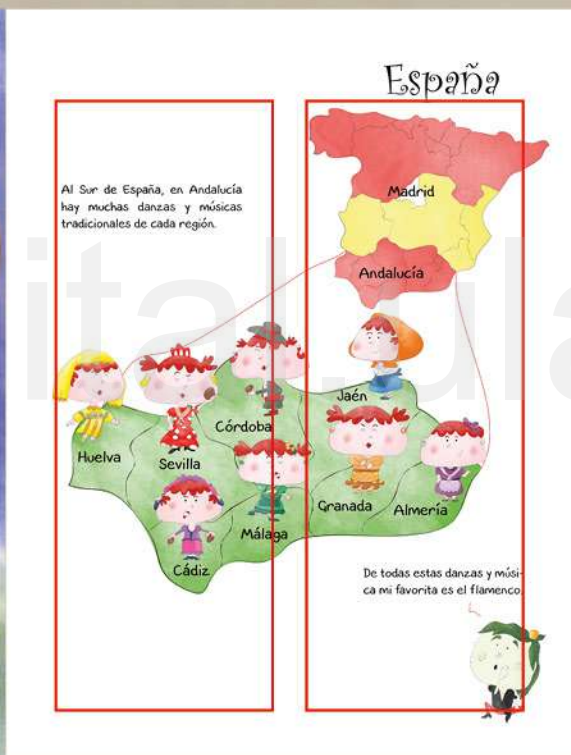

Actividad

Completa cada silueta como más te guste.

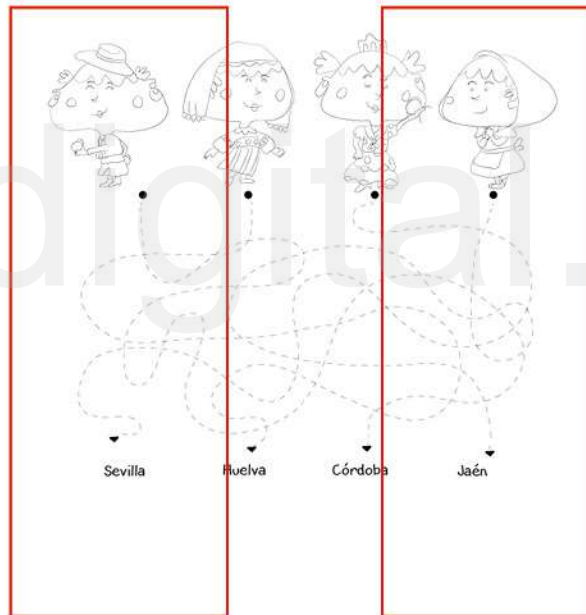

Ayudemos a cada rosa a encontrar su silueta delineando los caminos con diferentes colores.





Toque Flamenco

El toque es el acompañamiento del canto con la guitarra flamenco y al guitarrista se le llama "tocaor".



Los tocaores son los que iluminan al cantaor y ellos marcan el compás y mantienen el ritmo en el flamenco.

Tocaores Antiguos



Sabicas

Paco de Lucía

"Moráito Chico"

Tocaores Modernos



Paco Peña

"Tomatito"

Vicente Amigo

La "falseta" o "falsetas" son los solos de guitarra o punteos de que hacen los tocaores para adornar las entradas, matices o finales de una canción.



Diferencias entre la guitarra flamenca y la guitarra clásica

La guitarra flamenca se ve igual a la guitarra clásica pero tiene algunos materiales y medidas que la hacen muy diferente.



Guitarra clásica

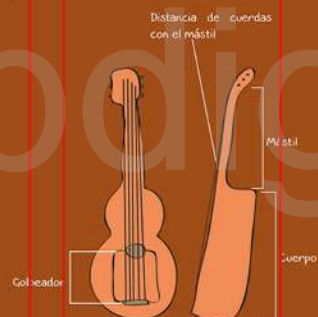

Guitarra Flamenca

La guitarra de flamenco tiene el cuerpo más pequeño y la distancia entre las cuerdas y el mástil son menores a la de la guitarra clásica.

Técnica de la guitarra flamenca



Rasgueo treceillo



Abajico



Vicente Amigo



Golpe del dedo índice



Alzapúa



Picado

La técnica que usa el tocaor en el flamenco es de mucha fuerza, por lo que las guitarras flamencas llevan un golpeador de plástico que protege la madera.



Actividad

Esto de la guitarra flamenca y la clásica es muy interesante, ayúdame a buscar las 5 diferencias para saber cuál guitarrista es "tocador".

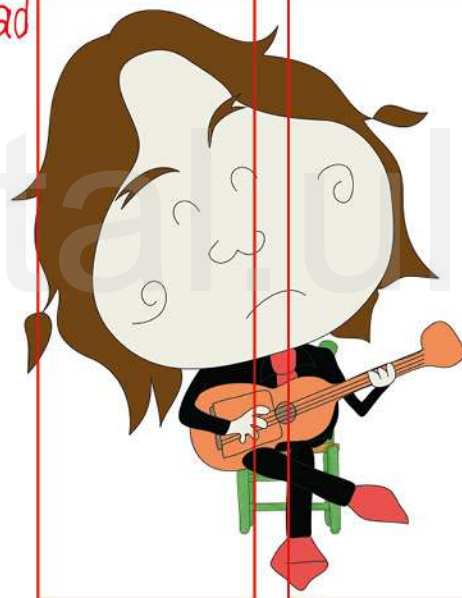

Baile Flamenco

El baile son los movimientos físicos de sentimientos y pasiones que se expresan en el flamenco. Si es mujer la que baila se le llama "bailaora" y si es hombre se le llama "bailaor".



Bailaores Antiguos



Antonio Gades

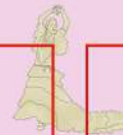

Carmen Amaya



Antonio "El Farruco"

Bailaores Modernos



Estrella Morente



Miguel Poveda



Diego "El Cigala"

Los movimientos de baile son bruscos, delicados, suaves, graciosos, alegres, sensuales según el estilo de música flamenca que estén bailando.



Técnica de baile

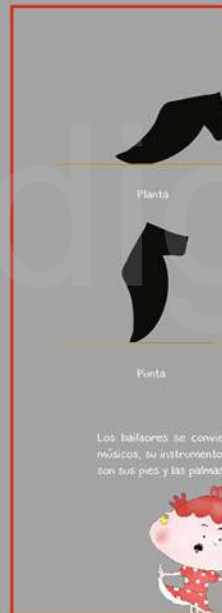

Los bailarines se convierten en músicos, su instrumento musical son sus pies y las palmas.



Técnica de manejo

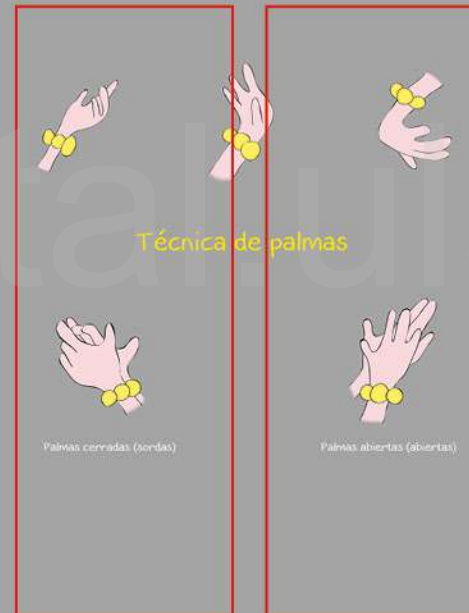

Actividad

Ayúdame a montar mi baile completando las casillas con las técnicas correctas. Parece que hay algunas pistas.

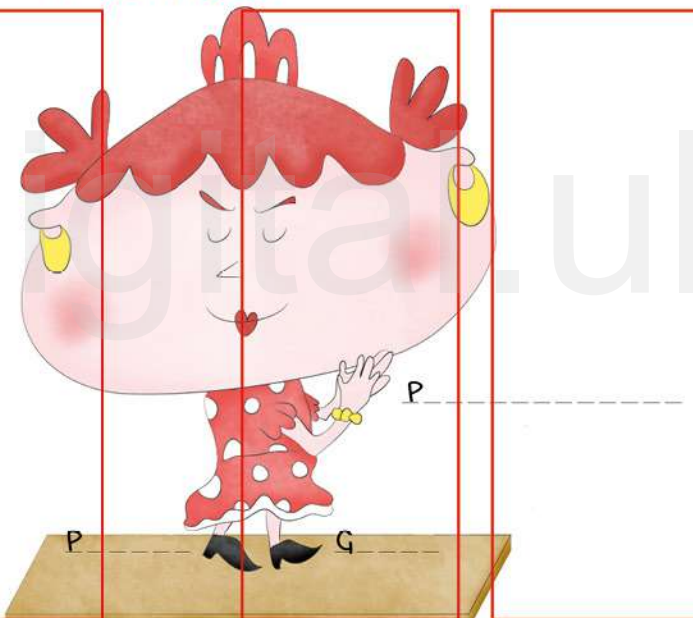

Cajón Flamenco



Es un instrumento musical parecido a una caja, es de origen peruano y la persona que lo toca se le llama "cajonero" o "percusionista".
Lleva casi 40 años desde que el gran tocao Paco de Lucía trasladó el cajón de Perú a España colocandolo de moda dentro de la música flamenca.

Cajoneros



Rubem Dantas



Isaac Suárez "Piraña"



Ramón "Porrina"

Golpes básicos



Golpe agudo



Golpe grave

El cajón suena como los pies de un bailar, el grave como la planta y el agudo como el tacón.



Actividad

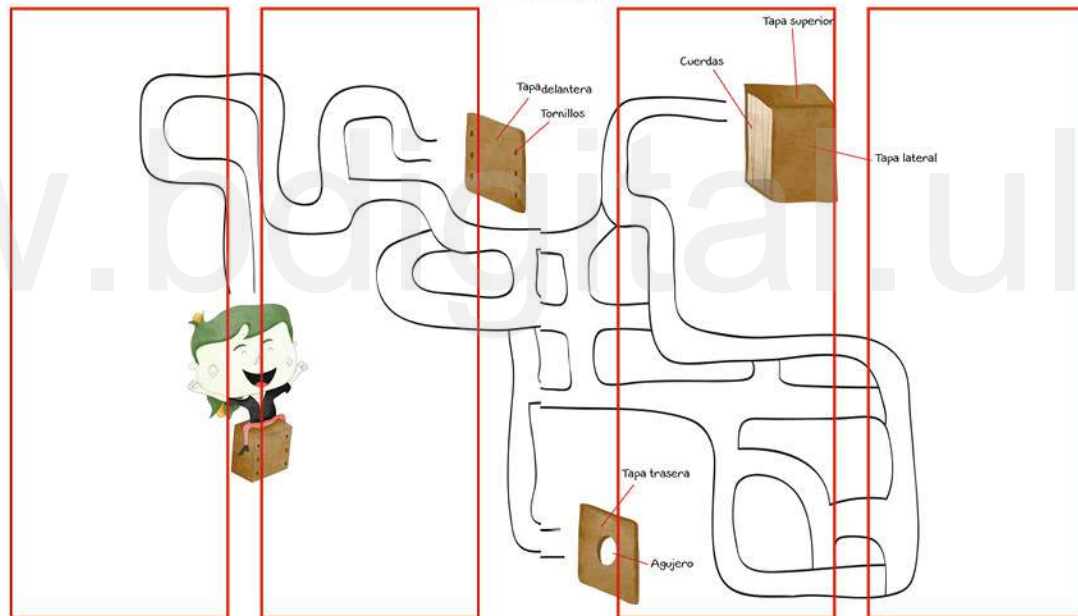

Jaleos Flamencos

Los jaleos son los gritos, gestos y palmas que se hacen en el escenario para animar a los bailarines, cantores y tocaores.

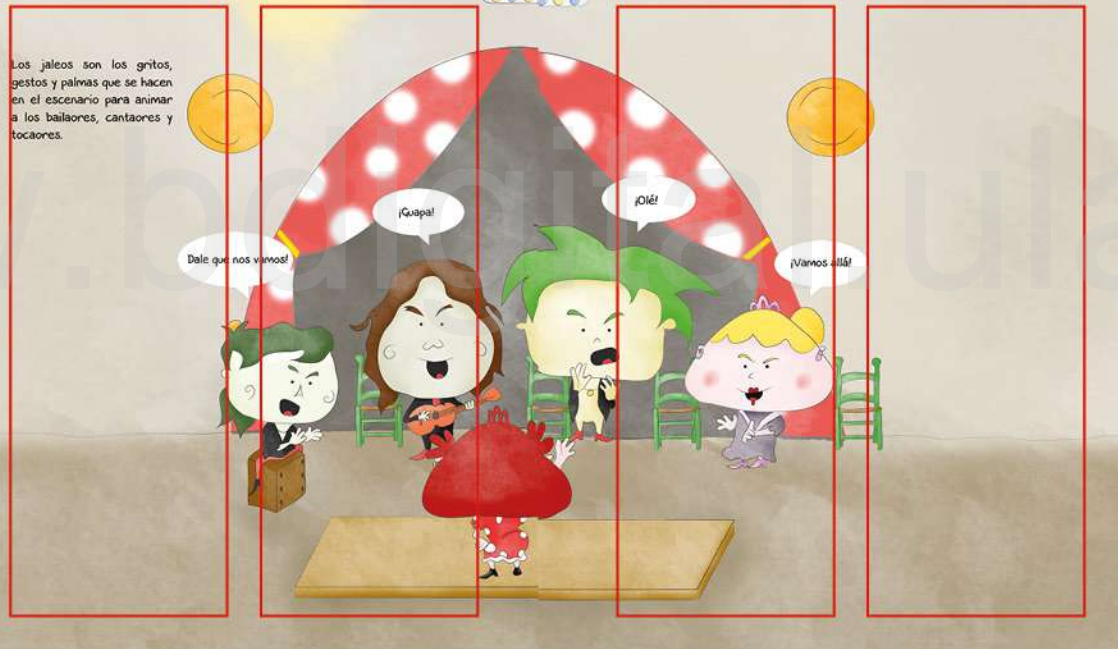

Recuerda estas palabras



Música Andaluza

Presenta una variedad de géneros y estilos en relación a su ubicación geográfica y social. La más conocida es el flamenco.



Folklore

Conjunto de creencias, prácticas y costumbres que son tradicionales de un pueblo o cultura, incluye los bailes, la música, entre otros.



Música tradicional o folclórica

Valores y cultura de un pueblo que se transmite de generación en generación.



Música popular

Diversidad de géneros musicales (jazz, pop, rock, entre otros). No es propio de la región sino de carácter internacional.

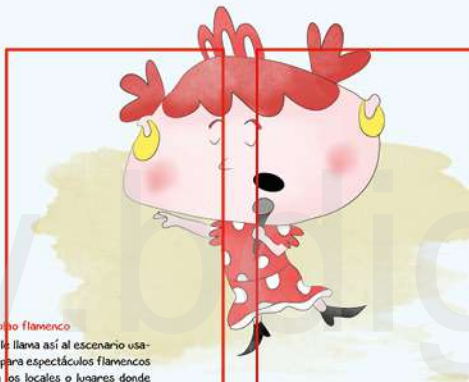

Tablao flamenco

Se le llama así al escenario usado para espectáculos flamencos y a los locales o lugares donde se llevan a cabo.



Palos flamencos

Son los diversos tipos o estilos del cante, que se bailan y tocan según el mismo dentro del flamenco.



Cuadro flamenco

Es el conjunto de artistas de baile, cante y toque flamenco.

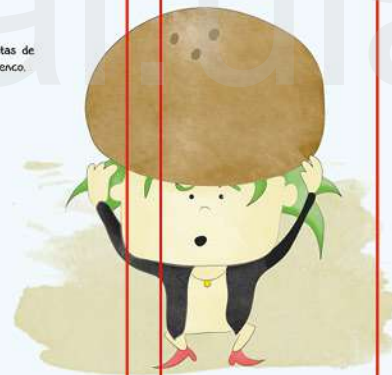

Afición al flamenco

Es el gusto hacia el arte flamenco, también se le llama aficionado a la persona que canta, baila o toca sin ejercer profesionalmente.

Conclusiones

El objetivo fundamental de este trabajo de grado es facilitar la comunicación usuario-contenido, una guía ilustrada para informarse e interactuar.

Se logró la creación estética y estilo funcional de los personajes presentes en las ilustraciones, a través de los elementos compositivos propios del diseño, logrando convertirlo en una herramienta práctica para los usuarios.

Se logró aplicar un diseño sencillo centrado en los niños, donde la usabilidad del espacio y la accesibilidad de información relevante del flamenco fueron de mucha importancia.

Servir de antecedente a trabajos y proyectos en relación al aprendizaje de la música flamenca.

Unificar los matices y palos más relevantes del flamenco (el cante, el toque, el baile, términos y conceptos para la mejora del conocimiento en las escuelas de flamenco en Mérida.

Bibliografía

Costa, Joan; Moles, Abraham. 1991.
Imagen didáctica. Ediciones Ceac. España.

Ambrose, H. (2010). Metodología del diseño.
Barcelona, España: Parramón ediciones, S.A.

Frascara, J. (2000). Diseño gráfico y
comunicación. Ediciones infinito. Buenos
Aires, Argentina.

M. Ganges y S. Subirana (2011). Libro pop-up
¿De qué están hechas las niñas flamencas?
Combel editorial. Sevilla, España.

Dorantes David. 2015. Material escolar de
Música de Primaria para la Comunidad
andaluza(2015), Madrid, España

Donnier P. 2016. Libro ilustrado "El duende y
el reloj" editorial El Páramo. Córdoba, España.

Hall . (2011) "Ilustración". Inglaterra, Londres
P6.

Peñalver C. y Sánchez S. (2014) Cuento
ilustrado "cuentos para educar con
inteligencia emocional " editorial Beascoa.
España.

Bancroft, Tom. 2006. Creating characters
with personality. Watson-Guption Publications.

Arce, Junior. 2010. La psicología infantil
aplicada a la creación de personajes,
Libertador editorial. El Salvador

www.bdigital.ula.ve

“La mayoría de la gente cree que el diseño es algo decorativo.
Para mí, nada es más importante en el futuro que el diseño.
El diseño es el alma de todo lo creado por el hombre”.

Steve Jobs

Reconocimiento-No comercial-Sin derivar